

■本体落下防止金具の施工方法

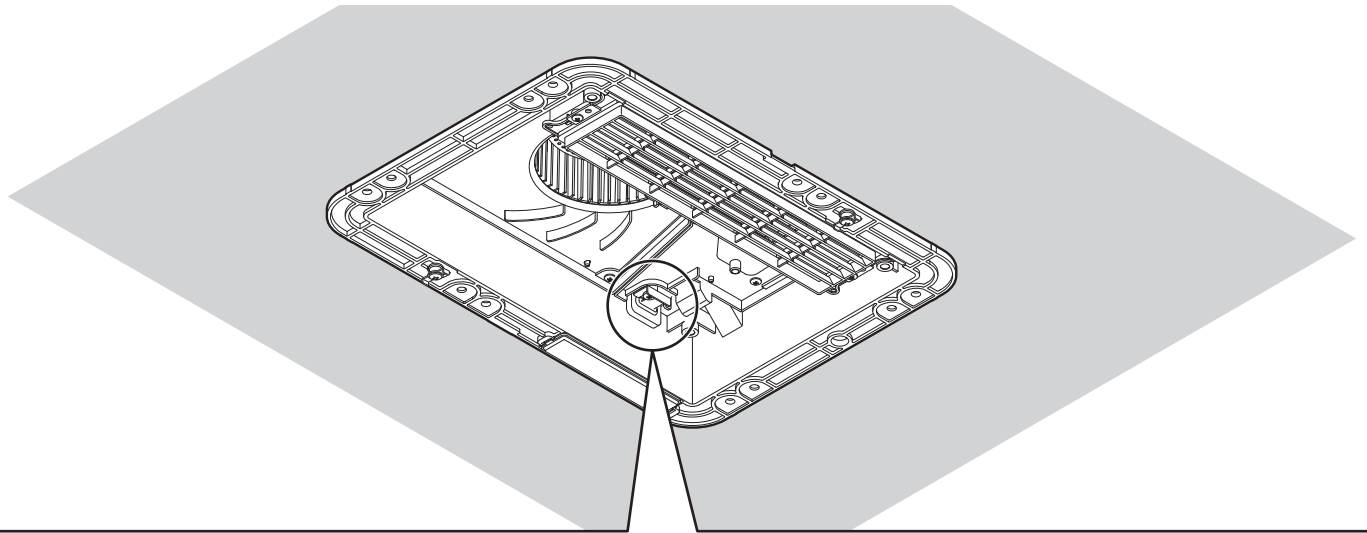

本体落下防止金具

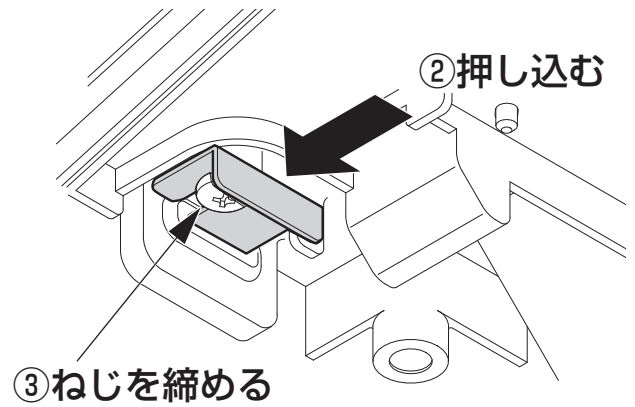
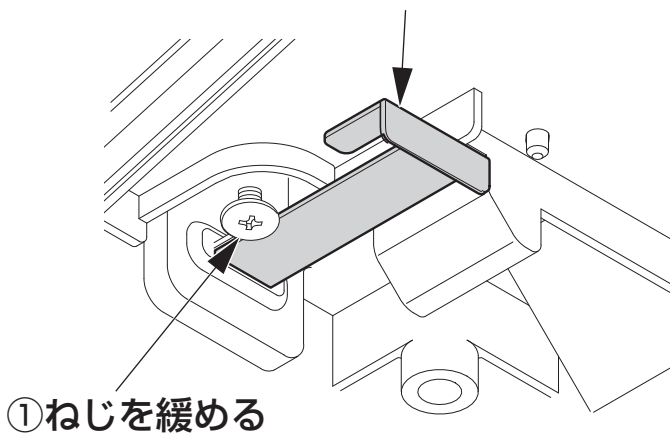

施工が正常な場合

本体落下防止金具が正常な位置まで押し込まれている



施工に不具合がある場合

①本体落下防止金具が全く押し込まれていない



②本体落下防止金具が途中までしか押し込まれていない



本体落下防止金具が正常な位置まで押し込まれていない場合は、グリルと接触して、表面パネルの開閉動作に支障をきたします